



M105021
29.11.2019

I Avvolgitubo autorientrante

ISTRUZIONI PER L'USO E ISTRUZIONI DI SICUREZZA

Istruzioni originali

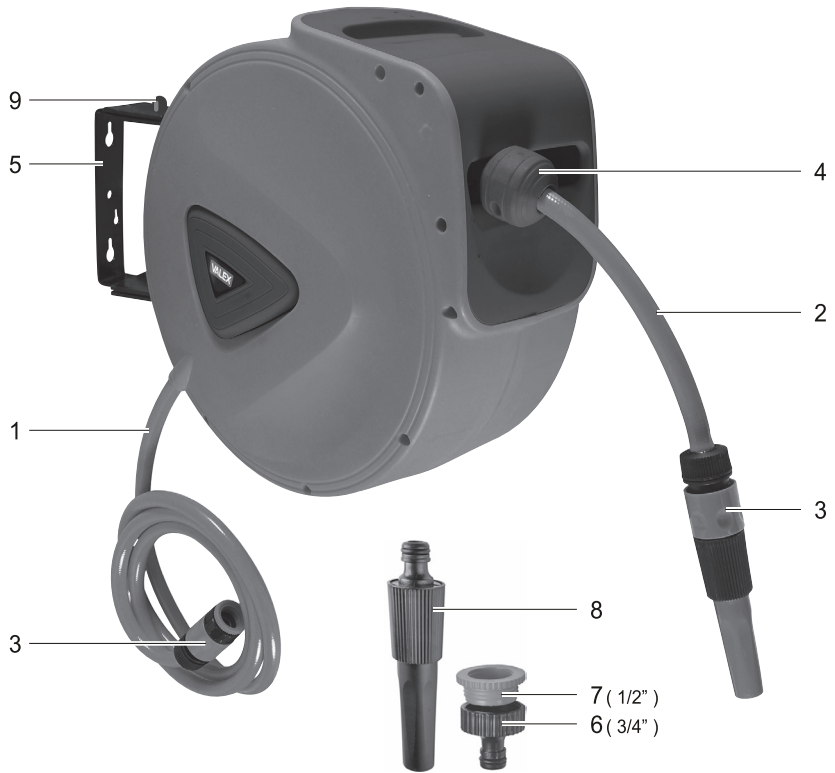
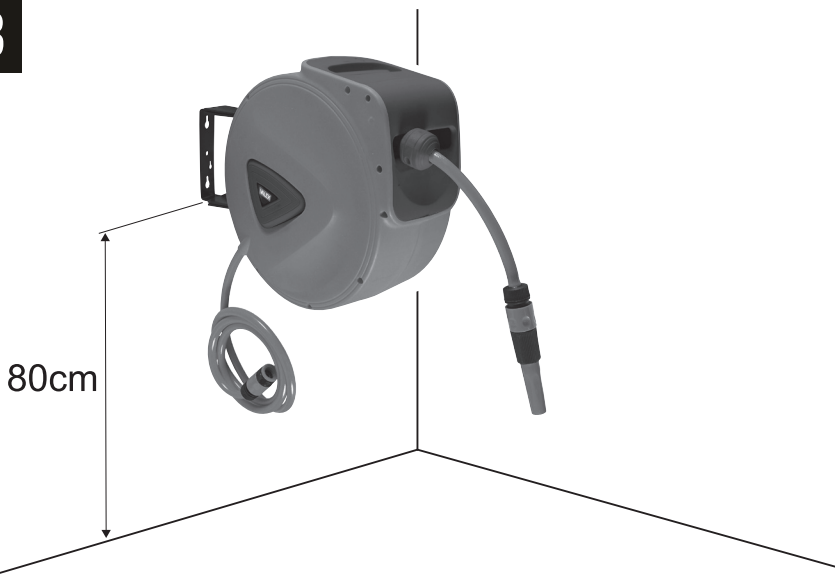

ATTENZIONE! Prima di usare il prodotto, leggete e comprendete le istruzioni di sicurezza e le istruzioni d'uso fornite

A**B**

ITALIANO

ATTENZIONE! LEGGERE TUTTE LE AVVERTENZE E TUTTE LE ISTRUZIONI

La mancata ottemperanza alle avvertenze e alle istruzioni può dare luogo a incidenti e/o lesioni serie.

La scrupolosa osservanza di queste avvertenze con l'utilizzo dei mezzi di protezione individuale, minimizzano i rischi di incidente ma non li eliminano completamente.

Utilizzate l'apparecchio solo nei modi descritti in queste istruzioni. Non utilizzatelo per scopi a cui non è destinato.

Conservare tutte le avvertenze e le istruzioni per riferimenti futuri.

AVVERTENZE DI SICUREZZA

1) Sicurezza dell'area di lavoro

a) **Tenere pulita e ben illuminata l'area di lavoro.** Le aree ingombre e/o poco illuminate possono provocare incidenti.

b) **Tenere i bambini e gli estranei a distanza di sicurezza durante il funzionamento di un apparecchio ad aria compressa.**

c) **Mantenete in un luogo sicuro i sacchi di nylon presenti nell'imballaggio.** I sacchi possono provocare il soffocamento e i bambini non devono entrarne in possesso.

2) Sicurezza personale

a) **Non distrarsi mai, controllare quello che si sta facendo e usare il buon senso quando si azionano apparecchi ad aria compressa. Non azionare l'apparecchio ad aria compressa quando si è stanchi o sotto l'influsso di droghe, alcol o medicinali.** Un momento di disattenzione durante l'azionamento di un apparecchio elettrico può dare luogo a serie lesioni personali.

b) **Usare un'apparecchiatura di protezione personale. Indossare sempre protezioni per gli occhi e abbigliamento robusto.** Le apparecchiature di protezione riducono la possibilità di subire lesioni personali.

c) **L'utilizzatore è responsabile verso terzi di eventuali incidenti o danni a persone o cose.** Un uso improprio provoca incidenti e danni.

d) **Non sbilanciarsi. Mantenere sempre la posizione e l'equilibrio appropriati.** Questo permette di controllare meglio l'apparecchio

in situazioni impreviste.

e) **L'uso dell'apparecchio è vietato ai bambini e alle persone inesperte non a conoscenza di queste istruzioni.** Leggi o regolamenti locali possono prevedere una età minima.

f) **Non utilizzare l'apparecchio se è guasto, in non perfette condizioni, o è sprovvisto dei componenti di sicurezza.** Un apparecchio in perfette condizioni e completo di ogni componente consente un utilizzo in sicurezza.

g) **Non utilizzare l'apparecchio per scopi a cui non è destinato.**

3) Assistenza

a) **Fare effettuare le operazioni di manutenzione solo da parte di personale tecnico qualificato.** Questo permetterà di mantenere la sicurezza dell'apparecchio.

b) **Non tentare di riparare l'apparecchio o di accedere a parti interne.** Interventi effettuati da personale non qualificato e non autorizzato dalla Ditta costruttrice può generare seri pericoli ed annulla la garanzia.

4) Avvertenze di sicurezza per gli avvolgitori

- **Non aprire per nessun motivo l'avvolgitore,** la molla del meccanismo di riavvolgimento potrebbe fuoriuscire e provocare danni o lesioni per le quali il Costruttore non si ritiene responsabile.

- **Non avvicinare o introdurre le mani nella finestra di uscita del tubo.**

- **Attenzione, oggetti appuntiti o taglienti potrebbero danneggiare il tubo!**

- **I bambini non devono giocare con l'avvolgitore o con i suoi componenti.**

- Non appoggiare pesi sopra l'avvolgitore.

- Al termine di ogni utilizzo eseguite le seguenti operazioni:

1. Chiudete il rubinetto dell'acqua

2. Scaricate la pressione all'interno del tubo

3. Scollegate il tubo di ingresso (pos.1 fig.A)

4. Riavvolgete il tubo, in questo modo si scarica la tensione della molla interna.

- Osservare anche le avvertenze per la sicurezza e le istruzioni per l'uso degli altri dispositivi a cui viene collegato il prodotto.

- Proteggere il prodotto dalle temperature estreme, dalla luce solare diretta, da urti e forti vibrazioni, dall'acqua, dall'eccessiva umidità, da gas, vapori o solventi infiammabili.

SIMBOLOGIA

Una corretta interpretazione dei simboli consente un uso più sicuro dell'apparecchio.



Attenzione!



Leggete con attenzione tutte le istruzioni prima dell'uso.

DATI TECNICI

Lunghezza tubo _____ 20 m

Diametro tubo _____ 1/2"

Pressione massima _____ 6 bar

Presa per rubinetto _____ 3/4"

Adattatore _____ 1/2"

Temperatura d'esercizio _____ 0°C +45°C

Vi ringraziamo per averci preferito nella scelta di questo prodotto, di seguito chiamato "avvolgitubo autorientante".



ATTENZIONE! L'avvolgitubo autorientante è idoneo alla conduzione di acqua. Ogni altro liquido è vietato.

COMPONENTI

Fare riferimento alla fig. A e seguenti.

- 1 Tubo di ingresso
- 2 Tubo di mandata
- 3 Raccordo
- 4 Fermo d'arresto
- 5 Staffa di fissaggio
- 6 Presa per rubinetto 3/4"
- 7 Adattatore 1/2"
- 8 Lancia
- 9 Innesto per raccordo

INSTALLAZIONE

MESSA IN SERVIZIO

ATTENZIONE! La Ditta Costruttrice declina ogni responsabilità per gli eventuali danni diretti e/o indiretti causati da errate installazioni.

Nella scelta di utilizzo dell'apparecchio è opportuno considerare:

- che attorno alla zona di lavoro sia prevista un'ampia zona operativa libera da impedimenti.
- che sia impedito il libero accesso alla zona di utilizzo.
- che vi sia una buona illuminazione.
- che la posizione prevista non sia umida e sia al riparo dagli agenti atmosferici e dai raggi solari diretti.
- che sia presente un rubinetto a cui collegare l'apparecchio.

Evitate installazioni in zone a ridosso di transito veicolare e pedonale.

- 1) Aprite la parte superiore dell'imballo e verificate visivamente che l'apparecchio sia integro, senza rotture o principi di corrosione.
- 2) Eliminate l'imballo.
- 3) Effettuate una accurata ispezione visiva di tutti i componenti per scoprire eventuali rotture, deformazioni, corrosioni che comprometterebbero la funzionalità.
- 4) Fissare saldamente a parete l'apparecchio

- per mezzo della staffa (pos.5) e tasselli ad espansione (non forniti). Posizionatelo ad una altezza di circa 80cm da terra. Si consiglia di acquistare tasselli specifici per il tipo di supporto al quale viene fissato l'avvolgitubo.
- 5) Installate la lancia (7) sul raccordo del tubo di mandata (3).
 - 6) Collegate il raccordo (3) del tubo di ingresso al rubinetto utilizzando la presa per rubinetto (6) e l'adattatore (7) se necessario.
 - 7) Date pressione alla tubazione.

USO

Tirare il tubo fino alla lunghezza voluta e rilasciarlo; grazie al dispositivo di bloccaggio il tubo non rientrerà, fintantoché non viene tirato leggermente di nuovo (il tubo ha 2/3 posizioni di blocco ogni metro).

Attenzione! Accompagnare sempre il tubo mentre si riavvolge per evitare colpi di frusta e danneggiamenti del dispositivo.

Danneggiamenti dovuti a d un uso improprio non sono coperti dalla garanzia.

Attenzione! Non estrarre completamente il tubo ma arrestarsi appena fuoriesce il segno di avvertimento indicato con un nastro di colore giallo o rosso, avvolto sul tubo.

Se il tubo viene estratto completamente può capitare che il dispositivo automatico si blocchi, in questo caso provare a sbloccarlo consultando il capitolo problemi cause e rimedi.

Prima dell'uso effettuate un controllo visivo per rilevare eventuali guasti.

Al termine di ogni utilizzo scollegate il tubo di alimentazione, scaricate la pressione interna e riavvolgete il tubo, in questo modo si preserva l'avvolgitore.

Fermo d'arresto

Sul tubo è presente un fermo d'arresto (pos.4) che impedisce all'estremità di entrare nell'apparecchio; questo fermo può essere spostato allentando le viti che lo serrano. Dopo averlo riposizionato lungo il tubo é necessario serrare le viti **senza schiacciare il tubo.**

MANUTENZIONE

⚠ ATTENZIONE! Prima di effettuare le seguenti operazioni assicuratevi che l'apparecchio non sia in pressione.

Pulite regolarmente ed abbiate cura del vostro apparecchio, vi garantirete una perfetta efficienza ed una lunga durata dello stesso. Durante la pulizia effettuate i controlli visivi per rilevare eventuali rotture.

Pulite la scocca e rimuovete lo sporco dal tubo utilizzando uno straccio inumidito con acqua e sapone neutro.

Non bagnate direttamente l'apparecchio con acqua.

Non utilizzate detergenti, solventi o sostanze infiammabili.

Effettuate un controllo generale del tubo per prevenire possibili guasti. Deve essere eseguito ogni mese; se l'apparecchio è utilizzato per un funzionamento frequente è necessario ridurre i tempi tra un controllo e il successivo.

Verificate l'assenza di rotture, deformazioni, piegamenti, schiacciamenti, usura.

RIMESSAGIO

Con l'arrivo della stagione invernale, è consigliato rimuovere l'avvolgitubo dal supporto a muro e riporlo in un ambiente interno, per evitare di sottoporlo ad una temperatura inferiore allo zero. Prima di fare questo, chiudere il rubinetto e scaricare completamente l'acqua dal tubo.

PROBLEMI, CAUSE E RIMEDI

Il tubo è bloccato, il tubo non rientra dopo averlo estratto completamente:

Se il tubo viene estratto oltre al segno di avvertimento, può capitare che il meccanismo automatico si blocchi.

Esistono due modi per sbloccarlo:

- 1 Tenere il tubo in corrispondenza del segno di avvertimento giallo e tirare con un movimento a scatto fino a quando il tubo non si ritrae.
- 2 Posizionare l'avvolgitore con il lato destro rivolto verso il basso, tirare il tubo fino a quando non si ritrae.

SMALTIMENTO

Per la salvaguardia ambientale procedete secondo le leggi vigenti del Paese in cui vi trovate. Quando l'apparecchio non è più utilizzabile né riparabile, consegnatelo con l'imballo ad un punto di raccolta per il riciclaggio.

GARANZIA

Il prodotto è tutelato a norma di legge contro non conformità rispetto alle caratteristiche dichiarate purché sia stato utilizzato esclusivamente nel modo descritto dalle istruzioni, non sia stato manomesso in alcun modo, sia stato conservato correttamente, sia stato riparato da tecnici autorizzati e, ove previsto, siano stati utilizzati solo ricambi originali.

In caso di utilizzo industriale o professionale oppure in caso di impiego simile la garanzia ha validità di 12 mesi.

Sono esclusi dalla garanzia i componenti soggetti ad usura o deterioramento dovuto all'uso normale.

Per emettere una richiesta di intervento in garanzia è necessario presentare la prova di acquisto al rivenditore o ad centro assistenza autorizzato.

DICHIARAZIONE DI CONFORMITA'

La ditta indicata in etichetta dichiara sotto la propria responsabilità che il prodotto ivi citato è conforme ai requisiti essenziali di sicurezza e salute contenuti nelle seguenti direttive europee: 2006/42/CE

Persona autorizzata a costituire il fascicolo tecnico presso:

Valex SpA
Via Lago Maggiore, 24
36015 Schio (VI) - Italy

Schio, 11.2019

Un procuratore
SMIDERLE STEFANO



